

GALLERY DESIGN SERIES

El modelo NK Logic se basa en líneas rectas y formas cúbicas. Su diseño oculta el aireador "clean" de fácil limpieza. Dispone de versión monomando caño alto para su utilización con lavabos de apoyo. Esta serie posee un gran número de posibilidades y variantes. Esto permite al usuario escoger la opción que mejor se adapta a sus necesidades y gustos. La grifería NK Logic está ideada también para proporcionar descanso y relajación en la ducha.

The NK Logic series echoes well-designed straight lines and appealing cubical forms to cater to modern design language. A meticulously designed integrated aerator with "clean" function allows self cleaning and lime stone protection. The basin mixer comes also in a high spout version for combination with vessel basins.

The range shows how square forms usher into a great and flexible design concept. The large choice of items, offering perfect modularity, is the ideal solution for all your designer needs.

The NK Logic line of products is also designed to enjoy relaxation, recreation and a sense of well-being in the shower area.

Le modèle NK Logic s'inspire des lignes droites et des formes cubiques. Son design dissimule l'aérateur "clean", facile à entretenir. Il est disponible en version mitigeur, avec un bec haut pour une utilisation dans les lavabos d'appui. Cette série offre un grand nombre de possibilité et de variantes. Cela permet à l'utilisateur de choisir l'option qui s'adapte le mieux à ses besoins et à ses goûts. La robinetterie NK Logic est également conçue pour offrir des moments de repos et de détente sous la douche.



Cromo
Chrome
Chromé



Nk Logic

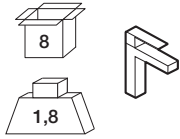

N140140007 | cromo
100044776



Monomando lavabo con cartucho cerámico de Ø25 mm. Conexiones de 3/8", una longitud de los latiguillos de 370 mm., con vaciador automático luxe y aireador clean (aireador oculto).

Single lever basin mixer with Ø25 mm. ceramic cartridge, 3/8" connections, 370 mm. long hoses., "luxe" pop-up waste set 1 1/4" and clean aerator (concealed aerator).

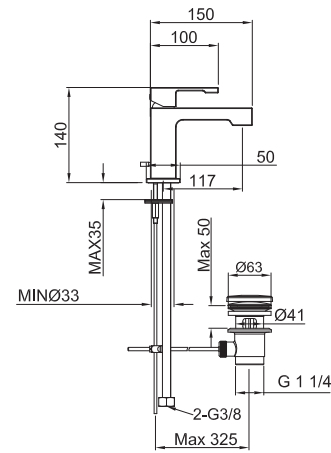

Mitigeur lavabo avec cartouche Ø25 mm. Flexibles Raccordements 3/8".longueur 370 mm., Garniture de vidage 1 1/4" "luxe". Mousseur "clean" intégrée.

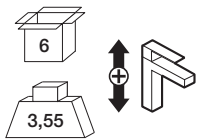

N146500703 | cromo
100044777



Monomando lavabo caño alto con cartucho cerámico de Ø25 mm., conexiones de 3/8", una longitud de los latiguillos de 400 mm., con vaciador automático luxe y aireador clean (aireador oculto).

High spout single lever basin mixer with Ø25 mm. ceramic cartridge, 3/8" connections, 400 mm. long hoses, "luxe" pop-up waste set 1 1/4" and "clean" aerator (concealed aerator).

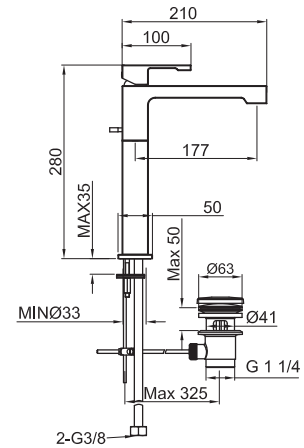

Mitigeur lavabo bec haut avec cartouche Ø25 mm. Flexibles Raccordements 3/8" longueur 400 mm., Garniture de vidage 1 1/4" "luxe". Mousseur "clean" intégrée.

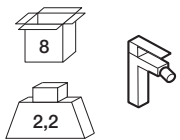

N140140004 | cromo
100044778



Monomando bidé con cartucho cerámico de Ø25 mm., con conexiones de 3/8", una longitud de los latiguillos de 370 mm., vaciador automático y aireador clean.

Single lever bidet mixer with Ø25 mm. ceramic cartridge, 3/8" connections, 370 mm. long hoses, "luxe" pop-up waste set 1 1/4" and "clean" aerator.

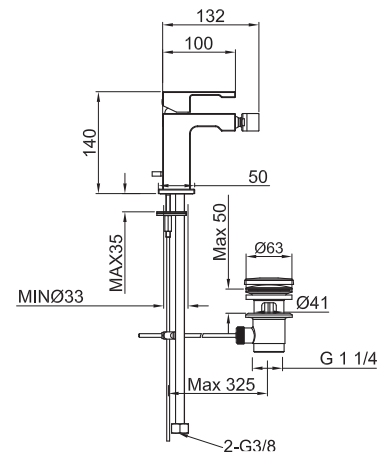

Mitigeur bidet avec cartouche Ø25 mm. Flexibles Raccordements 3/8" longueur 370 mm. Garniture de vidage 1 1/4" "luxe". Mousseur "clean".

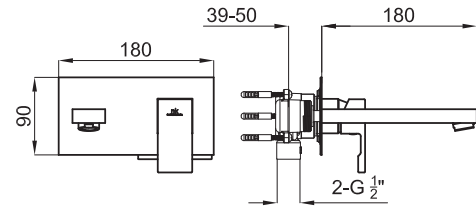
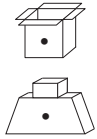

N140140022 | cromo
100071333

Monomando lavabo encastre con cartucho cerámico de Ø35 mm., conexiones de 1/2", sin vaciador y aireador "clean".

Wall mounted basin mixer with Ø35 mm. ceramic cartridge, 1/2" connections, without pop-up and with "clean" aerator.

Mitigeur évier avec cartouche Ø35 mm. Flexibles raccordements 1/2". Sans vidage. Avec mousseur "clean".

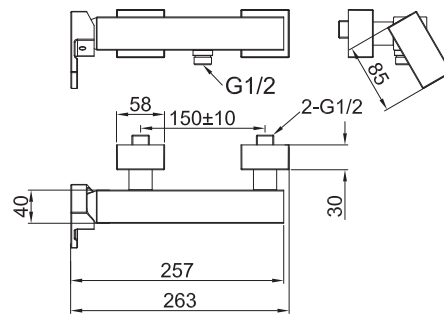
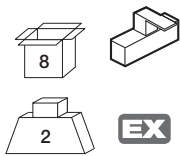

N139070907 | cromo
100044780

Monomando externo ducha con cartucho cerámico de 35 mm. y conexiones de 1/2". Distancia excéntricas 150 +/-10 mm.

Wall mounted exposed shower mixer with Ø35 mm. ceramic cartridge and 1/2" connections. Centre Distance 150 +/-10 mm.

Mitigeur externe douche avec cartouche Ø35 mm. Raccordements 1/2". Distance entre des raccords 150 +/-10 mm.

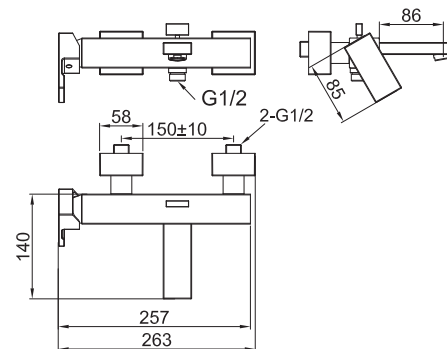
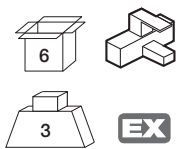

N139070906 | cromo
100044779

Monomando externo baño/ducha con cartucho cerámico de 35 mm., conexiones de 1/2", inversor automático y aireador clean. Distancia excéntricas 150 +/-10 mm.

Wall mounted exposed bath shower mixer with Ø35 mm. ceramic cartridge, 1/2" connections, automatic diverter and aireador clean. Distance 150 +/-10 mm.

Mitigeur externe bain/douche avec cartouche Ø35 mm. Raccordements 1/2". inverseur automatique. Mousseur "clean". Distance entre des raccords 150 +/-10 mm.

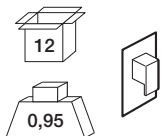

N173069904 | cromo
100044782

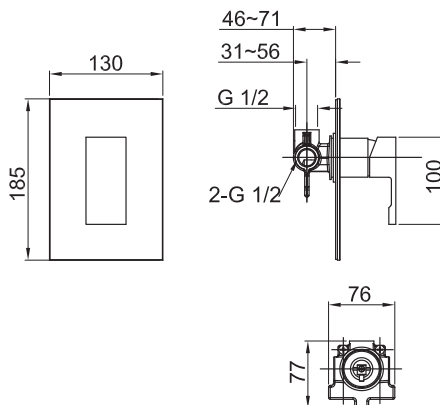

Monomando encastre ducha con cartucho cerámico de 40 mm. y conexiones de 1/2". El caudal a 3 bares (con agua mezclada) es de 28,2 l/min.

Single lever concealed shower valve with Ø40 mm. cartridge and 1/2" connections. Flow rate at 3 bar (mixed water) 28,2 l/min.

Mitigeur douche à encastrer avec cartouche Ø40 mm. Raccordements 1/2". à 3 bars de pression (eau mélangée): 28,2 l/min.

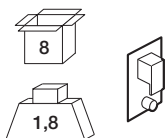

N173069902 | cromo
100044781

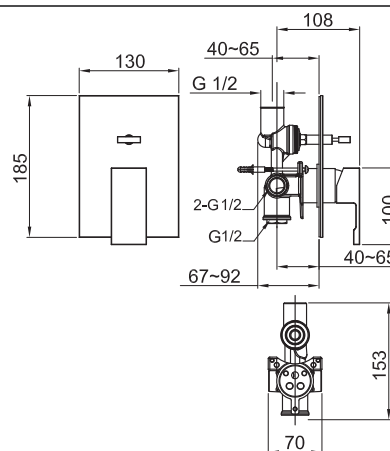

Monomando encastre baño/ducha con cartucho cerámico de 40 mm., conexiones de 1/2" e inversor automático. El caudal a 3 bares (con agua mezclada) es de baño 26,6 l/min ducha 19,7 l/min.

Single lever concealed shower valve with diverter; 40 mm. ceramic cartridge, 1/2" connections and automatic diverter. Flow rate at 3 bar (mixed water) bath outlet: 26,6 l/min and shower outlet: 19,7 l/min.

Mitigeur bain/douche à encastrer avec cartouche Ø40 mm. Raccordements 1/2". inverseur automatique. à 3 bars de pression (eau mélangée) pour bain: 26,6 l/min. Pour douche: 19,7 l/min.

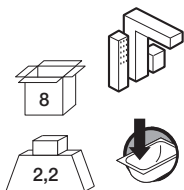

N173069903 | cromo
100044783

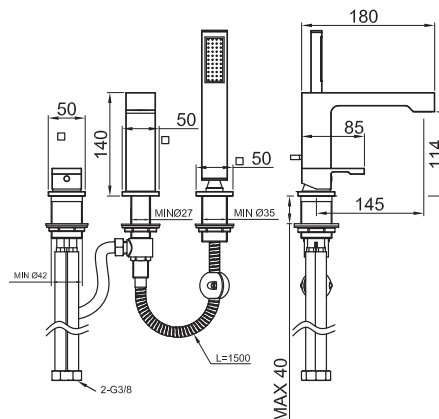

Batería instalación bañera 3 piezas. Incluye mando, caño bañera con inversor y maneta de ducha con flexo de 150 cm., conexiones de 3/8" y aireador clean (aireador oculto).

3 hole deck mounted bath set. Includes mixer, bath spout with diverter and hand shower with 150 cm. long shower flexible. 3/8" connections and clean aerator (concealed aerator).

Mitigeur bain/douche 3 pièces à poser sur baignoire. Flexibles Raccordements 3/8". Douchette et flexible 150 cm. inclus. Bec avec inverseur et Mousseur "clean" intégrée.

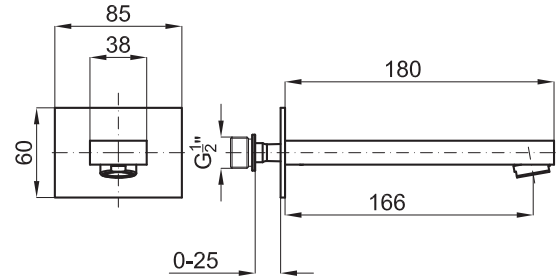
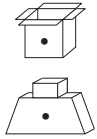

N29999741 | cromo
100077252

Caño bañera encastre con conexiones de 1/2". Aireador "clean".

Concealed bath spout. "Clean" aerator.

Bec de remplissage pour baignoire. Mousseur "clean".

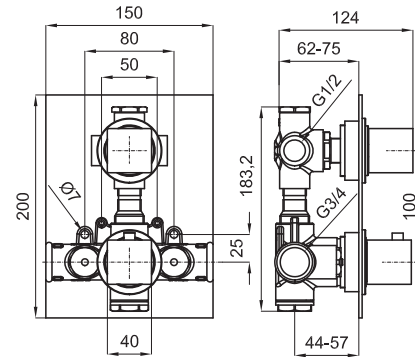
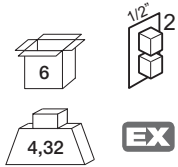

N140140008 | cromo
100063404

Termostática encastre 2 salidas con termoelemento de cera incorporado. Conexiones de 1/2" - 3/4" según plano. Inversor regulador de caudal. El caudal a 3 bares (con agua mezclada) es de 1 salida 26 l/min. y de la otra de 13 l/min. Incluye válvula anti retorno y stop de seguridad a 38°C.

Concealed thermostatic 2 ways 1/2"-3/4" (like technical drawing) with wax thermostatic element. Diverter valve with integrated shut off 1/2". Flow rate bath 26 l/min. At 3 bar and flow rate shower 13 l/min.at 3 bar. Built in non-return valve. Safety stop at 38°C.

Thermostatique à encastrer 3/4" 2 voies (sorties 1/2") et élément thermostatique compacte à cire. Inverseur/régulateur de débit. Clapets anti-retour incorporés. Poignée graduée à butée de sécurité à 38°C.

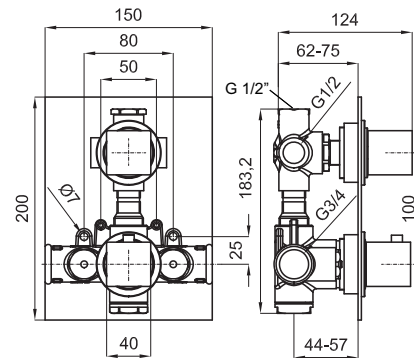
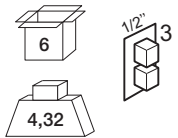

N172390003 | cromo
100063402

Termostática encastre 3 salidas (2 manetas) con termoelemento de cera incorporado. conexiones de 1/2" - 3/4" según plano. Inversor regulador de caudal. incluye válvula anti retorno y stop de seguridad a 38°C.

Concealed thermostatic 3 ways 1/2"-3/4" (like technical drawing) with wax thermostatic element. Diverter valve with integrated shut off 1/2". Built in non-return valve. Safety stop at 38°C.

Thermostatique à encastrer 3/4" 3 voies (sorties 1/2") et élément thermostatique compacte à cire. Inverseur/régulateur de débit. Clapets anti-retour incorporés. Poignée graduée à butée de sécurité à 38°C.

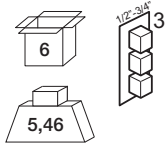

N172390002 | cromo
100063401

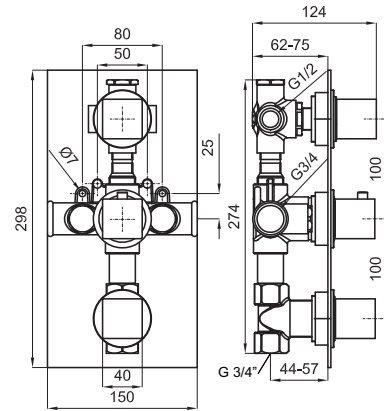

Termostática encastre 3 salidas (3 manetas) con termoelemento de cera incorporado. Conexiones de 1/2" - 3/4" según plano. Inversor regulador de caudal. El caudal a 3 bares (con agua mezclada) es de 1 salida 26 l/min, otra de 16 l/min. y la última 45,5 l/min. Incluye 1 salida de gran caudal con maneta independiente, válvula anti retorno y stop de seguridad a 38°C.

Concealed thermostatic 3 ways 1/2"-3/4" (like technical drawing) with wax thermostatic element. Diverter valve with integrated shut off 1/2". Flow rate (one outlet) 26 l/min.at 3 bar; flow rate (other outlet) 16 l/min. at 3 bar and flow rate (the last one is high flow outlet) 45,5 l/min. at 3 bar. Built in non-return valve. safety stop at 38°C.

Thermostatique à encastrer 3/4" 3 voies (2 sorties 1/2" et sortie basse 3/4") et élément thermostatique compacte à cire. Inverseur/ régulateur de débit. Clapets anti-retour incorporés. Poignée graduée poignée graduée à butée de sécurité à 38°C.

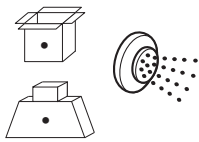

N140140023 | cromo
100065936

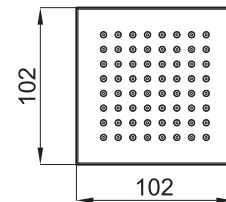
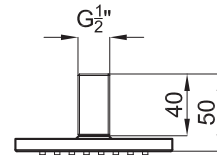

Jet con conexiones de 1/2".

Wall mounted body jet 1/2".

Buse latérale douche 1/2".

