

GALLERY

DESIGN SERIES

Formas originales pero equilibradas caracterizan la grifería de la serie Lounge. Todas las piezas muestran una gran elasticidad en sus siluetas totalmente biseladas. Su diseño se introduce en el mundo de los sentidos y las sensaciones.

Esta colección ha sido creada por Simone Micheli, un renombrado diseñador y profesor universitario italiano que ha destacado durante los últimos años como uno de los referentes del diseño en Europa. En este trabajo Micheli no ha querido olvidar el factor ecológico, por ello la colección incorpora un limitador de caudal que al mismo tiempo ahorra agua y evita incómodas salpicaduras.

Original but balanced shapes characterize the Lounge series' faucets. All parts display great elasticity in their silhouettes that is completely bevelled. Their design is immersed in the world of senses and sensations. This collection was created by Simone Micheli, a renowned Italian designer and university professor who has stood out over the last few years as one of the beacons of design in Europe. In this work, Micheli did not want to leave out the environmental factor. That is why the collection includes a flow limiter that at the same time saves water and prevents annoying splashes.

La robinetterie de la série Lounge se caractérise par des formes originales mais équilibrées. Toutes les pièces dévoilent une grande élasticité dans leurs silhouettes totalement biseauté. Son design s'immisce dans le monde des sens et des sensations. Cette collection a été créée par Simone Micheli, un designer de grande renommée et professeur universitaire italien considéré ces dernières années comme l'une de référence dans le monde du design Européen. Dans ce travail Micheli n'a pas oublié le facteur écologique. Pour cette raison la collection inclut un limiteur de débit qui économise l'eau et évite les éclaboussures.

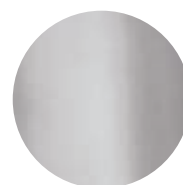

Cromo
Chrome
Chromé

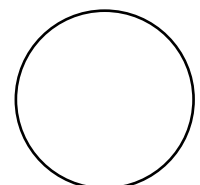

Blanco
White
Blanc



Inox
Stainless steel
Inox

Lounge

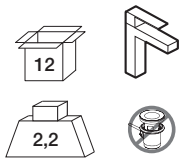

N19999987 | cromo
100063524
N19999897 | blanco
100073047



Monomando lavabo con cartucho cerámico de Ø25mm. Conexiones de 3/8". Longitud de los latiguillos 470 mm., sin vaciador. Lleva un rompeaguas integrado en el caño que simula el efecto cascada, además la grifería se sirve con un limitador de caudal a 8 l/min para evitar salpicaduras.

Single lever basin mixer 3/8". Ø25 mm ceramic cartridge. Length of hoses 470 mm. without pop-up waste. Spout with flow-bracker (limit flow rate at 8 l/min. to avoid splashing water).

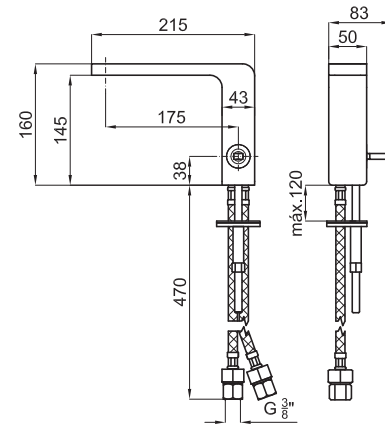

Mitigeur lavabo avec cartouche Ø25mm. flexibles raccorments 3/8". Longueur 470 mm., sans vidage. Bec avec brise-jet laminaire et limiteur de débit à 8l/min pour éviter les éclaboussures.

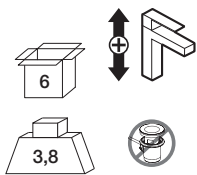

N19999983 | cromo
100063523
N19999900 | blanco
100073041



Monomando lavabo caño alto con cartucho cerámico de Ø25 mm. Conexiones de 3/8". Longitud de los latiguillos 470 mm., sin vaciador. Lleva un rompeaguas integrado en el caño que simula el efecto cascada, además la grifería se sirve con un limitador de caudal a 8 l/min para evitar salpicaduras.

High spout single lever basin mixer 3/8". Ø25 mm. ceramic cartridge. Length of hoses 470 mm. Without pop-up waste. Spout with flow-bracker (limit flow rate at 8 l/min. to avoid splashing water).

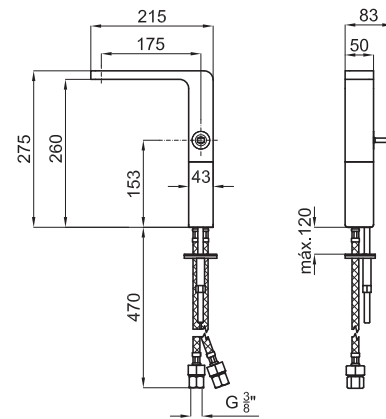

Mitigeur lavabo bec haut avec cartouche Ø25 mm. Flexibles raccorments 3/8". Longueur 470 mm., sans vidage. Bec avec brise-jet laminaire et limiteur de débit à 8l/min pour éviter les éclaboussures.

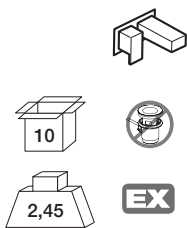

N19999990 | cromo
100063522
N19999894 | blanco
100073039



Monomando lavabo encastre con cartucho cerámico de Ø25 mm. Conexiones de 1/2". Sin vaciador. Incorpora rompeaguas.

Wall mounted basin mixer 1/2". Ø25 mm. ceramic cartridge. Without pop-up waste. Spout with flow-bracker.

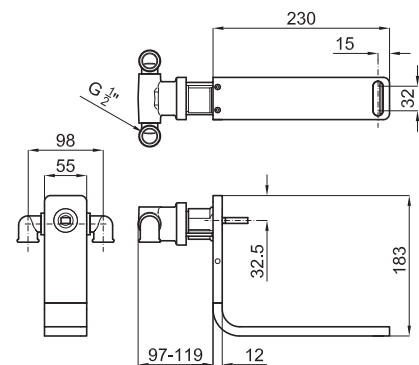

Mitigeur lavabo à encastrer avec cartouche Ø25 mm. Raccorment 1/2". Sans vidage. Bec avec brise-jet laminaire.

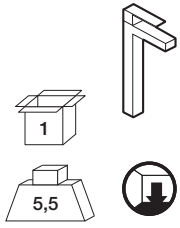

N19999986 | cromo
100063517
N19999902 | blanco
100073040

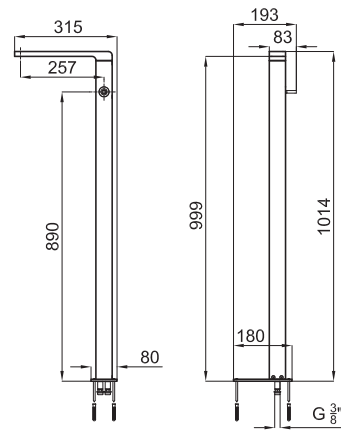

Monomando lavabo instalación a pavimento.
Conexiones de 3/8". Incorpora rompeaguas.

Floor mounted basin mixer 3/8". Spout with
flow-bracker.

Mitigeur lavabo installation au sol avec
cartouche Ø35 mm. Raccordements 3/8". Bec
avec brise-jet laminaire. Chute d'eau en effet
cascade.

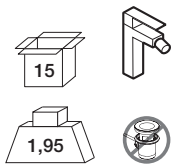

N19999980 | cromo
100063519
N19999899 | blanco
100073042

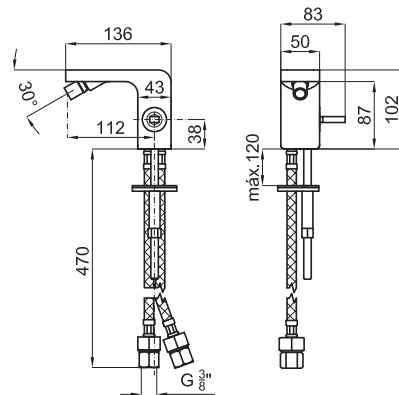

Monomando bidet con cartucho de Ø25
mm. Conexiones de 3/8". Longitud de los
latiguillos 470 mm. Sin vaciador.

Single lever bidet mixer 3/8". Ø25 mm. ceramic
cartridge. Length of hoses 470 mm. Without
pop-up waste.

Mitigeur bidet avec cartouche Ø25
mm. Flexibles raccordement 3/8" longueur 470
mm. Sans vidage.

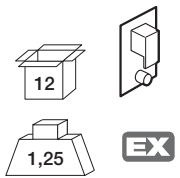

N19999989 | cromo
100063520
N19999893 | blanco
100073043

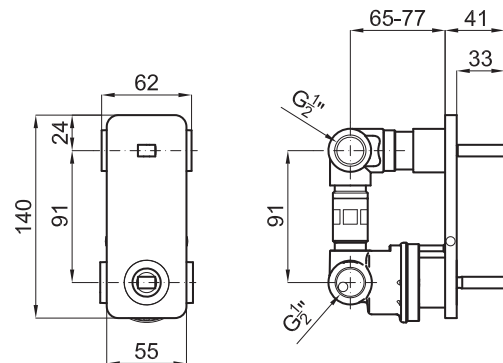

Monomando encastre baño/ducha.
Conexiones de 1/2". Inversor automático.

Concealed bath/shower mixer 1/2". Automatic
diverter.

Mitigeur bain/douche à encastrer.
Raccordements 1/2". Inverseur automatique.

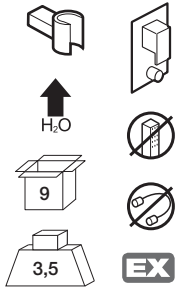

N199999984 | cromo
100063516
N199999892 | blanco
100073036

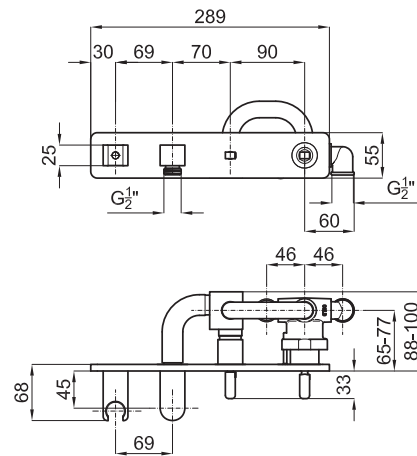

Monomando encastre baño/ducha + soporte + toma de agua (sin flexible ni ducheta). Conexiones de 1/2". Inversor automático.

Concealed bath/shower mixer 1/2"+ wall handshower holder + shower wall bracket. Automatic diverter.

Mitigeur bain/douche à encastrer avec support, prise d'eau et inverseur (flexible et douchette n'est pas inclus). Raccordements 1/2".

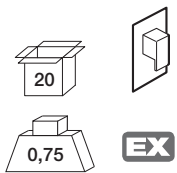

N199999981 | cromo
100063521
N199999895 | blanco
100073044

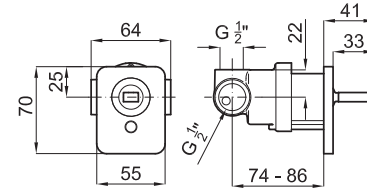

Monomando encastre ducha. Conexiones de 1/2".

Concealed shower mixer 1/2".

Mitigeur douche à encastrer. Raccordements 1/2".

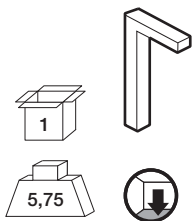

N199999982 | cromo
100063518
N199999896 | blanco
100073038

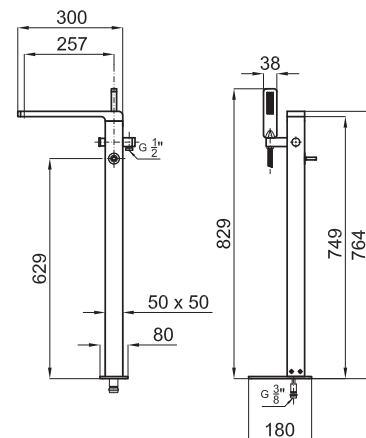

Monomando baño/ducha instalación a pavimento. Conexiones de 1/2". Inversor automático. Incorpora rompeaguas.

Floor mounted bath shower mixer 1/2". Spout with flow-braker. automatic diverter.

Mitigeur bain/douche installation au sol avec cartouche Ø35 mm. Raccordement 1/2". Douchette, flexible et support inclus. Inverseur automatique. Bec avec brise-jet laminaire. Chute d'eau en effet cascade.

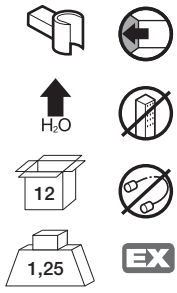

N199999985 | cromo
100063527
N199999891 | blanco
100073046

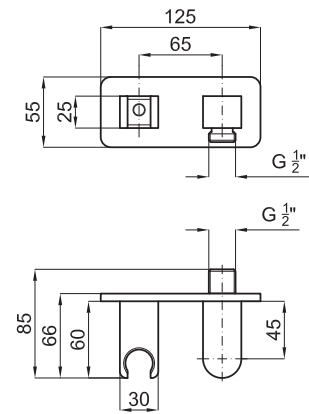

Soporte maneta con toma de agua con conexiones de 1/2"

Wall handshower holder with shower outlet elbow 1/2".

Support mural fixe avec prise d'eau. Raccordement 1/2".



