

GALLERY

DESIGN SERIES

Una vez más Noken se atreve con formas imposibles para otros. La silueta de formas ondulantes de su cuerpo supone sin duda alguna un desafío para nuestros procesos de producción. Un desafío solventado con innegable éxito. Esta serie también destaca por la serigrafía aplicada a su cromado y por su atractivo acabado perla, lo que aporta otro punto de originalidad.

Once again, Noken has made a bold move with shapes that are impossible for others. The silhouette of the wavy shapes of its body mean, without a doubt, a challenge for our production processes. A challenge that was overcome with undeniable success. This series also stands out because of the serigraphy applied to its chrome and its attractive pearl finish. This adds another bit of originality.

Une nouvelle fois Noken se lance dans des formes qui paraissent impossibles. La silhouette des formes ondulées du corps représente, sans aucun doute, un défi pour nos processus de fabrication. Un défi relevé avec un succès incontestable. Cette série se distingue par la sérigraphie appliquée sur le revêtement chromé, ce qui lui confère une touche originale en plus de sa séduisante finition couleur perle.

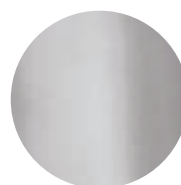

Cromo
Chrome
Chromé



Perla
Pearl
Perle



Dune

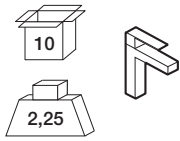

N175010001 | cromo
100038899

N175010041 | perla
100038900

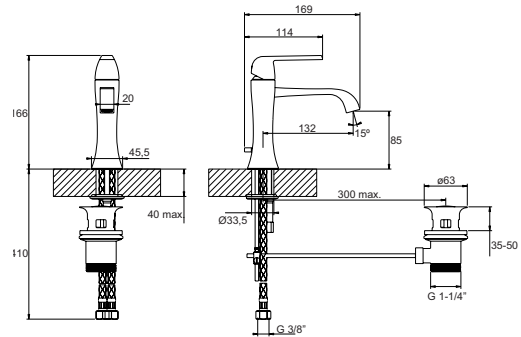

Monomando lavabo con cartucho cerámico de Ø25 mm. Conexiones de 3/8", una longitud de los latiguillos de 410 mm., con vaciador automático y aireador "plus".

Single lever basin mixer 3/8". Ø25 mm. ceramic cartridge. Connection 3/8". Length of hoses 410 mm. With pop-up waste set 1 1/4". "Plus" aerator.

Mitigeur lavabo avec cartouche Ø25 mm. Flexibles raccordement 3/8" longueur 410 mm. Garniture de vidage 1 1/4". Avec mousseur "plus".

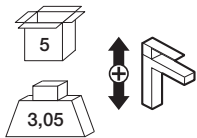

N175190001 | cromo
100038903

N175190041 | perla
100038904

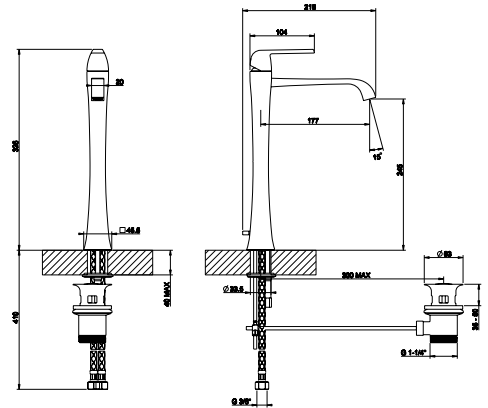

Monomando lavabo caño alto con cartucho cerámico de Ø25 mm. Conexiones de 3/8", una longitud de los latiguillos de 410 mm., con vaciador automático y aireador "plus".

High Spout single lever basin mixer 3/8". Ø25 mm. ceramic cartridge. Length of hoses 410 mm. With pop-up waste set 1 1/4". "Plus" aerator.

Mitigeur lavabo bec haut avec cartouche Ø25 mm. Flexibles raccordement 3/8" longueur 410 mm. Garniture de vidage 1 1/4". Avec mousseur "plus".

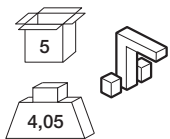

N175210001 | cromo
100038905

N175210041 | perla
100038906

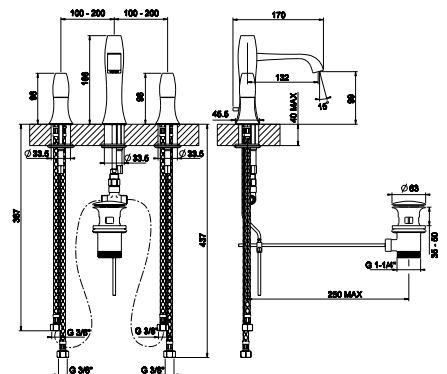

DUNE SILK
Batería lavabo 3 piezas serigrafiada con montura cerámica (apertura 90°). Conexiones de 3/8". Una longitud de los latiguillos de 387 mm., con vaciador automático y aireador "plus".

DUNE SILK
3 hole basin mixer 3/8". Silks-creened. Ceramic disc valves (90°). With pop-up waste set 1 1/4". "Plus" aerator.

DUNE SILK
Mélangeur lavabo 3 pièces sérigraphié. Tête ceramique (ouverture 90°). Flexibles raccordement 3/8" longueur 387 mm. Garniture de vidage 1 1/4". Avec mousseur "plus".

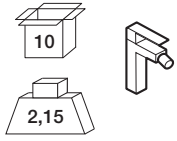

N17502001 | cromo
100038901



N17502041 | perla
100038902

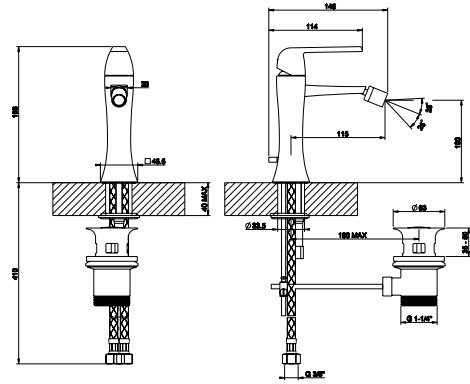

Monomando bidé con cartucho cerámico de Ø25 mm. Conexiones de 3/8", una longitud de los latiguillos de 410 mm., con vaciador automático y aireador "plus".

Single lever bidet mixer 3/8". Ø25 mm. ceramic cartridge. Length of hoses 410 mm. With pop-up waste set 1 1/4". "Plus" aerator.

Mitigeur bidet avec cartouche Ø25 mm. Flexibles raccordement 3/8" longueur 410 mm. Garniture de vidage 1 1/4". Avec mousseur "plus".

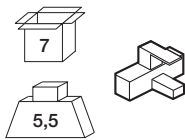

N175620844 | cromo
100073037

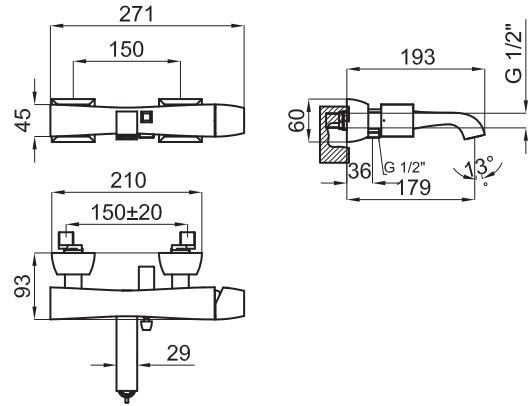

Monomando externo baño/ducha con cartucho cerámico de Ø35 mm. Conexiones de 1/2", inversor automático y aireador "plus". distancia excéntricas 150 +/- 20 mm.

Wall mounted exposed bath shower mixer 1/2". Ø35 mm. Ceramic cartridge. Automatic diverter. "Plus" aerator. Centre distance 150 +/- 20 mm.

Mitigeur externe bain/duche avec cartouche Ø35 mm. Inverseur automatique. Avec mousseur "plus". Distance entre des raccords 150 +/- 20 mm.

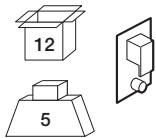

N175620843 | cromo
100073050

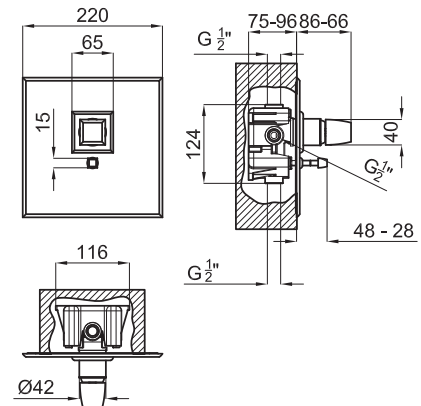

Monomando encastre baño/ducha con cartucho cerámico de Ø35 mm. Conexiones de 1/2" e inversor automático. El caudal a 3 bares (con agua mezclada) para la ducha es de 24,90 l/min. y para el baño de 25,15 l/min.

Single lever concealed shower valve with diverter 1/2". Ø35 mm. ceramic cartridge. Automatic diverter. Flow rate shower 24,90 l/min. at 3 bar and flow rate bath 25,15 l/min. at 3 bar.

Mitigeur bain/duche à encastrer avec cartouche Ø35 mm. Inverseur automatique à 3 bars de pression (eau mélangée) pour douche 24,90 l/min., pour bain 25,15 l/min.

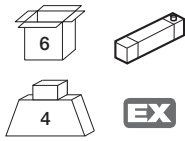

N17562001 | cromo
100038907



N175620041 | perla
100038908

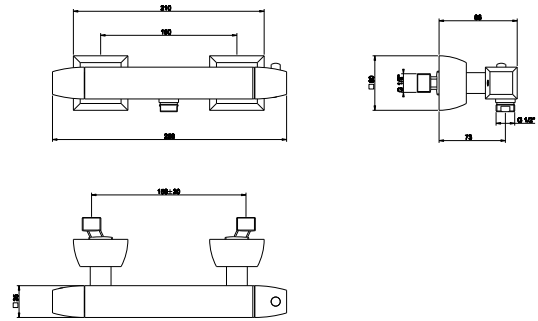
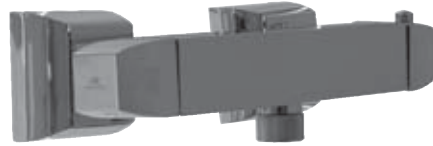

Termostática externo ducha con termoelemento de cera incorporado. Conexiones de 1/2". Incluye válvula anti retorno y stop de seguridad a 38°C. Distancia excéntricas 150 +/- 20 mm.

Wall mounted exposed thermostatic shower mixer 1/2" with wax thermostatic element. Built in non-return valve. Safety stop at 38°C. Centre distance 150 +/- 20 mm.

Thermostatique externe douche avec élément thermostatique compacte à cire. Avec mousseur "plus". Clapets anti-retour incorporés. Poignée graduée à butée de sécurité à 38°C. Distance entre des raccords 150 +/- 20 mm.

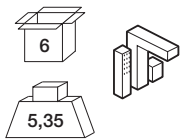

N175620842 | cromo
100073048

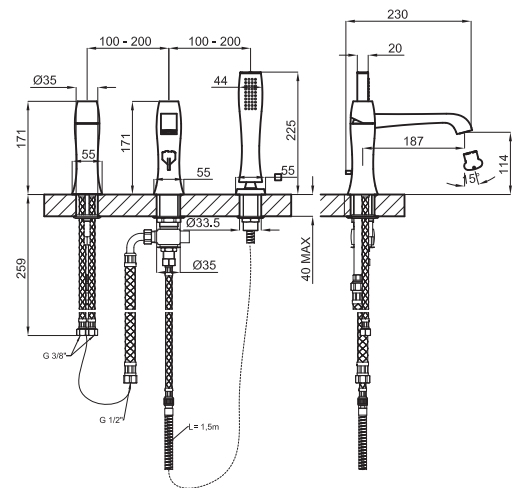

Batería instalación bañera 3 piezas. Incluye mando, caño bañera con inversor y maneta de ducha con flexo 150 cm. Conexiones de 3/8" y aireador "plus".

3 hole deckmounted bath set 3/8". Consisting of handle, bath spout with diverter and hand shower with flexi shower 150 cm. "Plus" aerator.

Mélangeur bain/douche 3 pièces à poser sur baignoire. Douchette et flexible 150 cm. inclus. Bec avec inverseur et mousseur "plus".

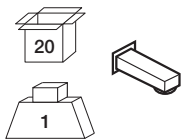

N275810004 | cromo
100073033

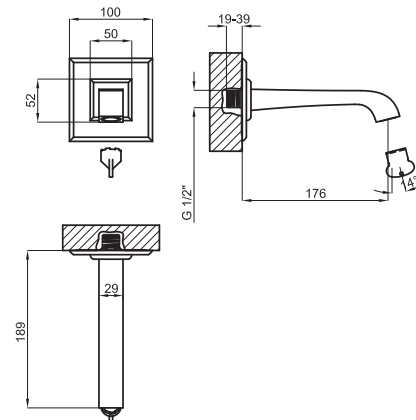

Caño bañera encastre.

Wall mounted bath spout.

Bec de remplissage pour baignoire.

